

**ПРИХВАТЫ ПЕРЕДВИЖНЫЕ  
ИЗОГНУТЫЕ ДЛЯ СТАНОЧНЫХ  
ПРИСПОСОБЛЕНИЙ**

Конструкция

**ГОСТ  
12938—67**

Moveable bent gripper for machine retaining devices.  
Design

Дата введения 01.01.68

Несоблюдение стандарта преследуется по закону

1. Конструкция и размеры передвижных изогнутых прихватов должны соответствовать указанным на чертеже и в таблице.

2. Материал — сталь марки 45 по ГОСТ 1050—74.

Допускается замена на стали других марок с механическими свойствами не ниже, чем у стали марки 45.

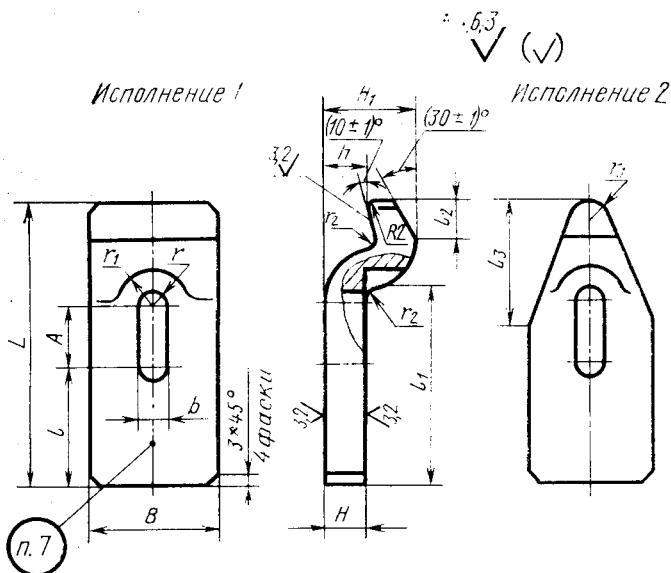

## Размеры, мм

Обозначение прихватов	Применя- емость	Исполне- ние	b	L	B	H	H <sub>1</sub>	A	h	l	l <sub>1</sub>	l <sub>2</sub>	l <sub>3</sub>	r	r <sub>1</sub>	r <sub>2</sub>	r <sub>3</sub>	Параметр болтов	Масса, кг
7011—0086		1		80	40	12	28	18	14	16	50	15	—	—	—	4	—	—	0,335
7011—0087		2	14										35	7	19	—	8	M12	0,305
7011—0088		1		100	45	16	37	20	19	30	65	18	—	—	—	5	—	—	0,610
7011—0089		2											45	—	—	—	8	—	0,518
7011—0090		1		125	50	18	40		20	40	85	20	—	—	—	6	—	—	1,055
7011—0091		2	18					25					55	9	23	—	10	M16	0,782
7011—0092		1			60		48			65	110		—	—	—	8	—	—	1,65
7011—0093		2		160		20			25			25	60	—	—	—	10	—	1,24
7011—0094		1			70		50			50	104		—	—	—	—	—	—	2,18
7011—0095		2	22					30					75	11	27,5	—	12	M20	1,82
7011—0096		1		200	80	25	60		30	85	135	30	—	—	—	—	—	—	3,38
7011—0097		2											85	—	—	10	12	—	2,94
7011—0098		1		250	90					100	175	35	—	—	—	—	—	—	5,53
7011—0099		2	26			30	70	50	34				100	13	32,5	—	15	M24	5,08
7011—0100		1		320	100					165	245	30	—	—	—	—	—	—	7,35
7011—0101		2											110	—	—	—	15	—	6,91
7011—0102		1	33	250	110		72		36	90	175	34	—	16,5	40	—	—	M30	6,45

Продолжение

Размеры, мм

Обозначение прихватов	Применяемость	Исполнение	b	L	B	H	H <sub>1</sub>	A	h	l	l <sub>1</sub>	l <sub>2</sub>	l <sub>3</sub>	r	r <sub>1</sub>	r <sub>2</sub>	r <sub>3</sub>	Размер борта	Масса, кг
7011—0103		2	250	110	30	72	50	36	90	175	100	100	15	16,5	40	10	15	M30	5,54
7011—0104		1	330	320					160	245	34	—	—	—	—	—	—	—	8,76
7011—0105		2										110	15						7,24

Пример условного обозначения передвижного изогнутого прихвата исполнения 1, размерами  $b=14$  мм и  $L=80$  мм:

Прихват 7011-0086 ГОСТ 12938—67

(Измененная редакция, Изм. № 2).

3. Твердость — 36,5 . . . 41,5 HRC<sub>3</sub>.

4. Предельные отклонения размеров: H14, h14,  $\pm \frac{t_2}{2}$ .

3, 4. (Измененная редакция, Изм. № 2).

5. (Исключен, Изм. № 1).

6. Покрытие — Хим. Окс. прм (обозначение покрытия — по ГОСТ 9.306—85).

7. Маркировка: обозначение прихвата и обозначение стандарта. Допускается маркировку прихватов одного типоразмера наносить на тару или упаковку.

(Измененная редакция, Изм. № 2).

8. Пример применения передвижных изогнутых прихватов приведен в приложении.

(Введен дополнительно, Изм. № 2).

**Пример применения передвижных изогнутых прихватов**

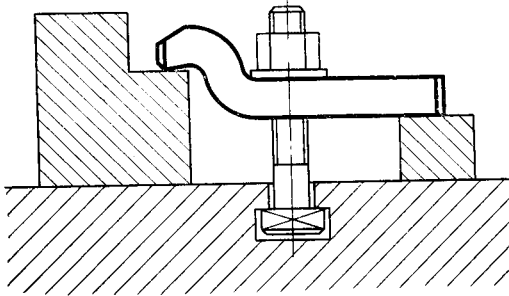

\_\_\_\_\_

## ИНФОРМАЦИОННЫЕ ДАННЫЕ

### 1. РАЗРАБОТАН И ВНЕСЕН Комитетом стандартов, мер и измерительных приборов при Совете Министров СССР

Министерством станкостроительной и инструментальной промышленности СССР

### ИСПОЛНИТЕЛИ

В. В. Андреев; В. Н. Дзегиленок, канд. техн. наук; Л. А. Гуслинская; А. В. Орса; Р. П. Смирнова; А. З. Старосельский (руководитель темы); Г. К. Хорькова

### 2. УТВЕРЖДЕН И ВВЕДЕН В ДЕЙСТВИЕ Постановлением Комитета стандартов, мер и измерительных приборов при Совете Министров СССР от 19.05.67 № 843

3. Срок проверки — 1995 г. Периодичность проверки — 5 лет

4. Взамен ГОСТ 1553—42 в части разд. I, тип Б и разд. II, тип Д. 7011—0085

### 5. ССЫЛОЧНЫЕ НОРМАТИВНО-ТЕХНИЧЕСКИЕ ДОКУМЕНТЫ

Обозначение НТД, на который дана ссылка	Номер пункта
ГОСТ 9.306—85	6
ГОСТ 1050—74	2

6. Переиздание (декабрь 1988 г.) с Изменениями 1, 2, утвержденными в июне 1980 г., марте 1988 г. (ИУС 9—80, 6—88).

7. Ограничение срока действия отменено (Постановление Государственного комитета СССР по стандартам от 17.03.88 № 575)